

Un diseño que aprovecha positivamente los obstáculos que pueblan nuestras calles: “las aceras de nuestras calles están llenas de obstáculos para equiparlas de los servicios que les exigimos: báculos que soportan luminarias; bases que soportan los semáforos... Al diseñar esta papelera hemos querido aprovecharnos de estos obstáculos inevitables para soportarla. En cierto modo es una papelera parasitaria y se aprovecha de ellos como soporte. Por esto la forma de sujeción permite un gran número de variantes que tienen en común no precisar de un soporte propio”. Sujeción a la pared, farolas u otros elementos de mobiliario urbano mediante perfil Hälfen. Al suelo con soporte de empotrar.

Making good use of these obstacles found scattered along our streets represents a challenge: “Our pavements are full of obstacles which are nevertheless necessary in equipping them to provide the services we demand of them: lampposts to illuminate the streets, traffic lights... In view of the high number of obstacles already on the pavements the idea was to take advantage of these inevitable elements by using them as a support. To a certain degree this waste bin is rather like a parasite of these numerous city obstacles in the sense that it uses them as a support. That is why the bin's fixture element comes in a wide variety of forms, with the only common feature being that no support of its own is required”. Fastening to the wall, lamppost and other urban furniture with Hälfen. To the floor with a built in support.

Una creazione che sfrutta gli ostacoli presenti nelle nostre strade: “I marciapiedi delle nostre città sono pieni di ostacoli, necessari per poterli dotare dei servizi richiesti dal nostro tipo di vita: pali dei lampioni, basi dei semafori... Nel progettare questo cestino dei rifiuti abbiamo voluto utilizzare questi inevitabili ostacoli per farne un supporto. Possiamo dire che è un cestino parassita, perché sfrutta gli ostacoli come suo supporto. Per questo motivo, la forma di attacco prevede un gran numero di varianti che hanno in comune il fatto di non aver bisogno di un supporto proprio”. Ancoraggio a parete, lampioni o altri elementi di arredo urbano mediante profilo Hälfen. Ancoraggio a terra con supporto a incasso.

Ein Design, das die zahlreichen Hindernisse auf unseren Straßen positiv nutzt: “Die Gehsteige unserer Straßen sind voller Hindernisse, entstanden durch die Dienste, die wir von ihnen verlangen: Pfähle für die Laternen, für Ampeln... Beim Entwurf dieses Papierkorbs wollten wir diese unvermeidlichen Hindernisse als Halterung ausnutzen. In gewisser Weise ist der Papierkorb ein Parasit, der andere als Träger ausnutzt. Daher ermöglicht die Halterung eine Vielzahl an Varianten. Allen ist gemein, dass sie keinen eigenen Ständer benötigen”. Anbringung an der Wand, an Straßenlampen oder sonstigen Elementen des städtischen Mobiliars mit dem Hälfen-Profil. Auf dem Boden mit zu verankernder Stütze.

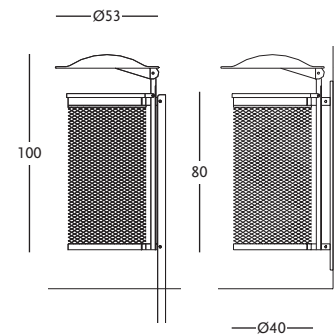

UN PERFIL HÄLFEN SUJETA LA PAPELERA URBANA A LOS ELEMENTOS VERTICALES.

A HÄLFEN BRACKET FIXES THE STREET WASTE-BIN TO ANY VERTICAL ELEMENT.

UN PROFILO HÄLFEN SERVE DA ELEMENTO DI ANCORAGGIO DEL CESTINO URBANA AGLI ELEMENTI VERTICALI.

EIN HÄLFEN-PROFIL BEFESTIGT DEN PAPIERKORB URBANA AN DEN VERTIKALEN ELEMENTEN.

Material

Estructura y tapa en chapa de acero. Contenedor en malla de acero 'deployé'. Galvanizada o pintada en color verde (RAL 6008).

Dimensiones

Ø 53 x H. 100 cm. (con tapa)
Ø 40 x H. 80 cm. (sin tapa)

Materials

Framework and lid in steel. Container in 'deployé' steel mesh. Galvanized or painted green colour (RAL 6008).

Dimensions

Ø 53 x H. 100 cm. (with lid)
Ø 40 x H. 80 cm. (without lid)

Materiali

Struttura e coperchio in lamina di acciaio. Contenitore in rete di acciaio stirato. Galvanizzato o verniciato verde (RAL 6008).

Dimensioni

Ø 53 x H. 100 cm. (con coperchio)
Ø 40 x H. 80 cm. (senza coperchio)

Material

Gestell und Deckel aus Stahlblech. Behälter aus Stahlmaschen "Deployé". Ausführung verzinkt oder grün gestrichen (RAL 6008).

Abmessungen

Ø 53 x H. 100 cm. (mit Deckel)
Ø 40 x H. 80 cm. (ohne Deckel)



